

Переходник ф 130x220, AISI 439/0,5мм, h=180мм

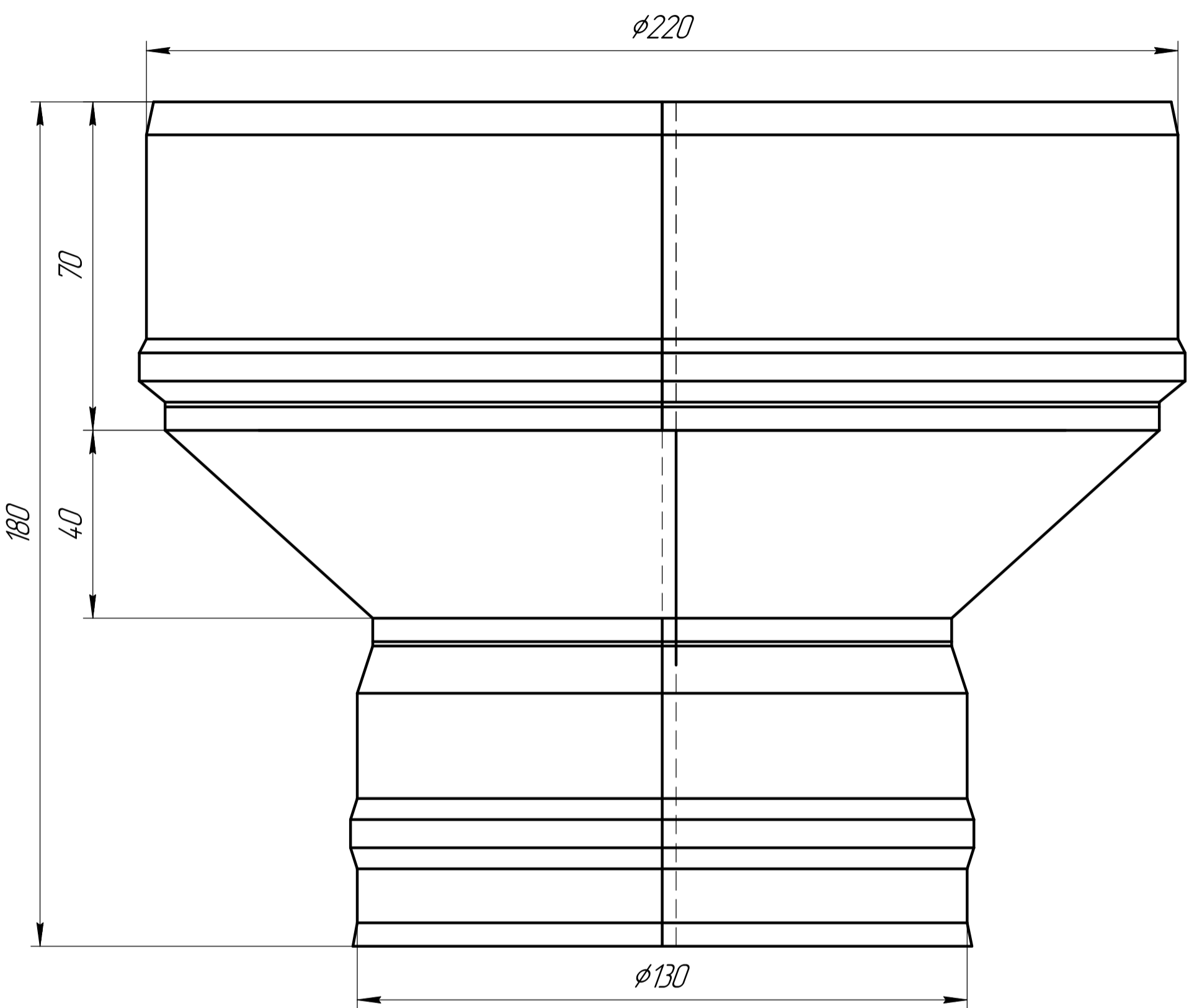

Справ. №	Перв. примен.
----------	---------------

Инд. № подл.	Подп. и дата
Взам. инв. №	Инд. № докл.
Подп. и дата	Подп. и дата

1. При сборке изделия, откатанные пояски конической детали, привариваются на внешней стороне обечайки составляющих частей.
2. Подъем сварочного шва не допускается.
3. Точки для прихватки ставить с шагом 60-70мм.
4. Сварные швы при сборке смещать на ширину нахлеста относительно друг друга (для предотвращения наложения 4 металлов).

					Переходник ф 130x220, AISI 439/0,5мм, h=180мм		
Изм.	Лист	№ докум.	Подп.	Дата	Лит.	Масса	Масштаб
Разраб.							1:1
Пров.					Лист	Листов	1
Т.контр.					100 печей.ру		
И.контр.					И ВСЕ ДЛЯ НИХ		
Утв.					Копировал		